

WT 519 - Gebruikshandleiding

Uiterlijk van product

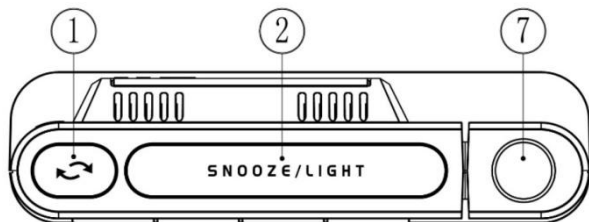

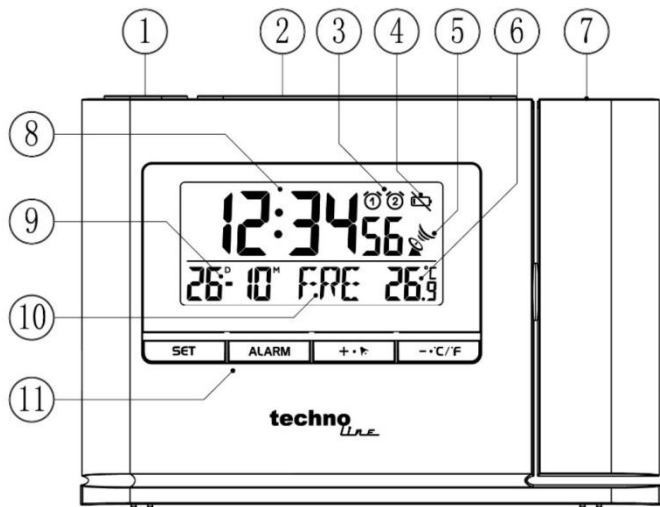
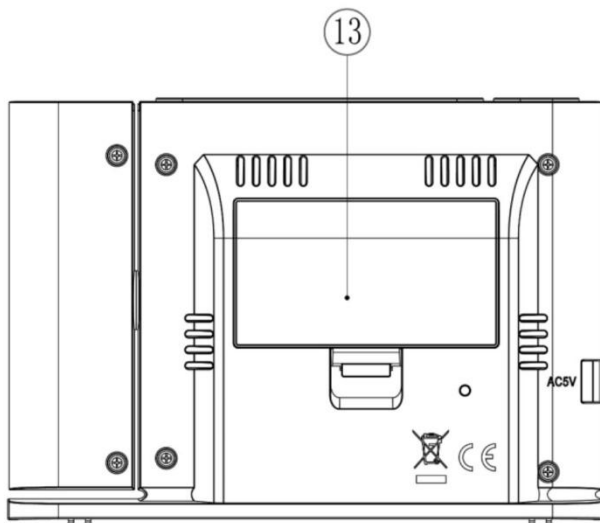
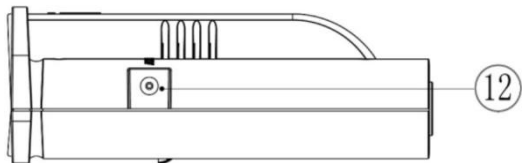

- 1: Rotatietoets voor projectie
- 2: Sluimerfunctie en insteltoets voor helderheid van achtergrondlicht
- 3: Alarmpictogram
- 4: Notificatiesymbool voor lege batterij
- 5: Symbool voor ontvangststatus van radiogolven
- 6: Binnentemperatuur
- 7: Projectievenster
- 8: Tijd
- 9: Datum
- 10: Dag van de week
- 11: Bedieningstoetsen
- 12: Adapteringang
- 13: Klep van het batterijvak

Eigenschappen:

- DCF-radiogestuurde klokfunctie
- Kalender tot het jaar 2099
- Dagen van de week in 7 selecteerbare talen: Engels, Duits, Italiaans, Frans, Spaans, Nederlands en Deens
- Tijdsaanduiding in optioneel 12/24 uurformaat
- Dubbele dagelijkse alarmfunctie
- 8 minuten sluimerfunctie
- Projectiefunctie voor tijd en temperatuur
- 180 graden rotatiefunctie voor projectieweergave
- Meetbereik binnentemperatuur:
- 9,9°C (14,2°F) ~ 50°C (122°F)
Temperatuuraanduiding instelbaar op °C of °F
- Voeding:
Batterij: 2 x LR06 AA
Adapter: AC5V 150 mA, **HX018-0500150-A2E**

Eerste gebruik

Batterijmodus

- Open de klep van het batterijvak van het product.
- Installeer 2 x AA-batterijen en let daarbij op de polariteit (“+” en “-” markeringen)
- Sluit de klep van het batterijvak weer.

Stroomadaptermodus

- Steek de **AC**-uitgangsstekker van de adapter in de voedingsingang van het product en sluit de AC-ingang van de adapter vervolgens aan op het stopcontact.
- Gebruik uitsluitend de meegeleverde adapter: **HX018-0500150-A2E**

Opmerking:

- De pictogrammen op de LCD-display zullen 3 seconden na het volledig inschakelen van de klok kort oplichten, terwijl er een pieptoon klinkt en de binnentemperatuur wordt gemeten.

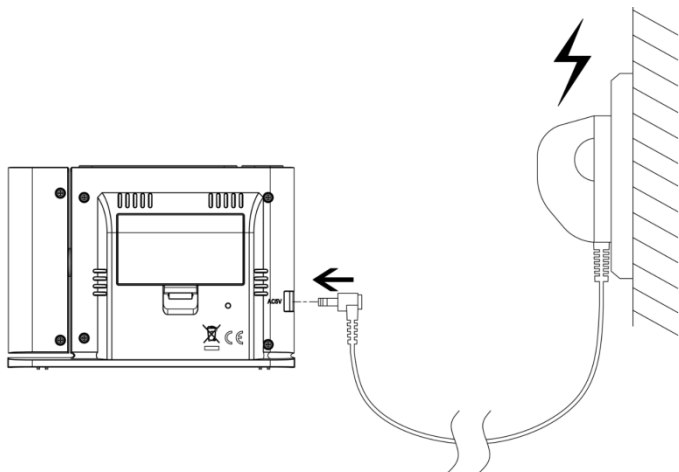

Ontvangst van het radiosignaal

- Houd de toets **-•C/F** 2 seconden ingedrukt om de RCC-functie handmatig te starten. Het symbool  knippert om aan te geven dat de RCC-functie is gestart en de dynamische signaallijnweergave geeft aan dat het signaal normaal is.



Ontvangt en signaal gedetecteerd



: Ontvangst geslaagd



: De vorige ontvangst was geslaagd, maar de laatste ontvangst mislukte



: RCC-functie is ingesteld op UIT

- De klok voert om 1:00u//2:00u/3:00u automatisch de synchronisatieprocedure uit met het **DCF77**-signaal om eventuele afwijkingen van de exacte tijd te corrigeren. Als deze synchronisatiepoging mislukt (het zendmastpictogram verdwijnt uit de display), dan zal het systeem om het volgende volle uur automatisch nog een synchronisatiepoging uitvoeren. Deze procedure wordt automatisch tot op 5 keer herhaald.
- Druk eenmaal op de toets **-•C/F** om het zoeken naar het radiosignaal tijdens de RC-ontvangst te stoppen.

Opmerkingen:

- Een knipperend zendmastpictogram geeft aan dat de **DCF77**-signaalontvangst is gestart.
- Een constant weergegeven zendmastpictogram geeft aan dat het **DCF77**-signaal succesvol was ontvangen.

- Wij raden een minimale afstand van 2,5 meter aan tot enigerlei interferentiebronnen zoals televisies of computermonitors.
- De radio-ontvangst is zwakker in kamers met betonnen muren (bijv.: in kelders) en op kantoor. Plaats het systeem in dergelijke omstandigheden dicht in de buurt van een raam.
- Tijdens de RC-ontvangstmodus, zullen alleen de toets "**SNOOZE**" en de "**— • C / F**"-toets functioneren. Andere toetsen hebben geen functie. Als u andere functies wilt gebruiken, druk dan op de "**— • C / F**"-toets om de RC-ontvangstmodus te sluiten.
- Bij de ontvangst van radiogolven zijn de achtergrondverlichting en projectie tijdelijk uitgeschakeld en wordt de helderheid na de ontvangst hersteld.

Handmatig instellen van de tijd

- Houd de toets "**SET**" 2 seconden ingedrukt, de RCC **ON/OFF**-weergave begint te knipperen, en druk op de toets "**+**" of "**-**" om de RCC-functie op AAN of UIT in te stellen.
- Druk op de toets "**SET**" om te bevestigen dat de functie is ingesteld en naar de volgende instelling te gaan. De instellingen worden in de volgende volgorde ingesteld:
RCC aan/uit → 12/24 uur → Tijdzone → Uur → Minuut → Datumformaat (D/M of M/D) → Jaar → Maand → Datum → Taal van weekdays.
- Druk op de toets "**SET**" om de laatste instelling te bevestigen en de instellingsmodus te beëindigen. De klok keert vervolgens terug naar de normale tijdweergavemodus.

Opmerkingen:

- Als er binnen 20 seconden geen geldige actie wordt uitgevoerd, keert de klok vanuit de instellingsmodus automatisch terug naar de normale tijdweergavemodus.
- Houd de toets "**+**" of "**-**" ingedrukt om de instellingswaarden sneller te



doorlopen.

- Wanneer u het 12-uurs formaat kiest, zal vóór de uren “PM” worden weergegeven om aan te geven dat de uren in de middag zijn.
- De 7 talen waarin de afkortingen van de weekdays zichtbaar kunnen worden gemaakt worden hieronder opgesomd:

Taal/dag	Engels ENG	Duits GER	Frans FRE	Deens DAN
Maandag	MON	MON	LUN	MAN
Dinsdag	TUE	DIE	MAR	TIR
Woensdag	WED	MIT	MER	ONS
Donderdag	THU	DON	JEU	TOR
Vrijdag	FRI	FRE	VEN	FRE
Zaterdag	SAT	SAM	SAM	LOR
Zondag	SUR	SON	DIM	SON

Taal/dag	Spaans SPA	Italiaans ITA	Nederlands DUT
Maandag	LUN	LUN	MAR
Dinsdag	MAR	MAR	DIN
Woensdag	MIE	MER	WOE
Donderdag	JUE	GIO	DON
Vrijdag	VIE	VEN	VRI
Zaterdag	SAD	SAD	ZAT
Zondag	DOM	DOM	ZON

Alarminstelling

- Druk op de toets “+ • 📍” om het alarmsymbool  en  afzonderlijk, samen () of geen van hen weer te geven. De alarmpictogrammen geven ingeschakelde alarmen aan. De alarmen kunnen afzonderlijk of beide tegelijkertijd in en uit worden geschakeld.

- Druk eenmaal op de toets “**ALARM**” om op alarmtijd 1 te schakelen, druk nogmaals op de toets “**ALARM**” om alarmtijd 2 op de LCD-display weer te geven en druk nog een keer op de toets “**ALARM**” om terug te keren naar de tijdweergave.
- Wanneer alarm 1 wordt weergegeven, houdt u de toets “**ALARM**” 2 seconden ingedrukt totdat de uren van alarmtijd 1 beginnen te knipperen en drukt u op de toets “+” of “-” om de gewenste uren in te stellen.
- Druk op de toets “**ALARM**” om uw instelling te bevestigen en de minuten van alarmtijd 1 beginnen te knipperen. Druk nu op de toets “+” of “-” om de gewenste minuten in te stellen.
- Druk op de toets “**ALARM**” om uw instelling te bevestigen en de instelling van alarm 1 te beëindigen.
- Wanneer alarm 2 wordt weergegeven, houdt u de toets “**ALARM**” 2 seconden ingedrukt totdat de uren van alarmtijd 2 beginnen te knipperen en drukt u op de toets “+” of “-” om de gewenste uren in te stellen.
- Druk op de toets “**ALARM**” om uw instelling te bevestigen en de minuten van alarmtijd 2 beginnen te knipperen. Druk nu op de toets “+” of “-” om de gewenste minuten in te stellen.
- Druk op de toets “**ALARM**” om uw instelling te bevestigen en de instelling van alarm 2 te beëindigen.

Opmerkingen:

- Als er binnen 20 seconden geen geldige actie wordt uitgevoerd, keert de klok vanuit de instellingsmodus automatisch terug naar de normale tijdweergavemodus.
- Houd de toets “+” of “-” ingedrukt om de instellingswaarden sneller te doorlopen.
- Het alarm zal gedurende 2 minuten afgaan als u het niet uitschakelt door op een willekeurige toets te drukken. Het alarm zal in dit geval na 24 uur automatisch worden herhaald.

Het alarmgeluid UIT schakelen

- Wanneer het alarm klinkt, kunt u op een willekeurige toets drukken, behalve de toets “**SNOOZE**”, om het alarmgeluid te stoppen.
- Het alarm zal de volgende dag om dezelfde tijd weer klinken.

Sluimerfunctie

- Wanneer het alarm klinkt, kunt u op de toets “**SNOOZE**” drukken om het alarmgeluid tijdelijk te stoppen en de sluimermodus te starten. Het alarmsignaal zal na 8 minuten weer klinken.

Wisselen tussen °C en °F

- Druk eenmaal op de toets “**•°C/°F**” om de temperatuuraanduiding te wisselen tussen °C en °F.

Functies achtergrondverlichting en projectie

Batterijmodus

- Druk eenmaal op de toets “**SNOOZE/LIGHT**” om het achtergrondverlichting en de projectie 8 seconden lang te activeren (de projectiefunctie moet AAN staan).

Stroomadaptermodus

- Wanneer u de adaptervoeding gebruikt, blijven het achtergrondverlichting en de projectie altijd opgelicht. Druk op de toets “**SNOOZE/LIGHT**” om de helderheid van het achtergrondlicht aan te passen of op UIT in te stellen. De volgorde is: licht → gemiddeld → donker → UIT → licht → gemiddeld → donker.....
- Druk op de toets  om de projectieweergave 180 graden te draaien.



Opmerking:

- Wanneer de projectie wordt weergegeven is de projectie-afstand ongeveer 2 meter.

Indicator lege batterij

Wanneer bij het werken op batterijen de indicator voor bijna lege batterijen

“~~⊗~~” wordt weergegeven, vervang dan de batterijen door 2 nieuwe exemplaren van AA-formaat. Let op de polariteit van de batterijen.

BELANGRIJK

Technotrade verklaart hierbij dat dit product WT 519 voldoet aan de essentiële vereisten en andere relevante bepalingen van Richtlijn 2014/53/EU en ROHS 2011/65/EC. De originele EU-conformiteitsverklaring is te vinden op: www.technoline.de/doc/4029665005195



Omgevingseffecten op de ontvangst

De klok ontvangt de exacte tijd d.m.v. draadloze technologie. Zoals met alle draadloze apparatuur, kan de ontvangst in de volgende gevallen worden aangetast:

- Grote afstand tot de zender
- Nabij bergen en valleien
- Nabij snelwegen, treinsporen, vliegvelden, hoogspanningskabels, enz.
- Nabij bouwterreinen
- Tussen hoge gebouwen
- Binnenin betonnen gebouwen
- Nabij elektrische apparatuur (computers, tv's, enz.) en metalen structuren
- Binnenin bewegende voertuigen

Plaats de klok op een plek met optimale signaalontvangst, d.w.z. dicht in de buurt van een raam en uit de buurt van metalen oppervlaktes of elektrische apparatuur.

Vorzorgsmaatregelen

- Het hoofdapparaat is uitsluitend bestemd voor gebruik binnenshuis.
- Stel het apparaat niet bloot aan overmatige krachten of schokken.
- Stel het apparaat niet bloot aan extreme temperaturen, direct zonlicht, stof of vochtigheid.
- Dompel het apparaat niet onder in water.
- Laat het niet in contact komen met bijtende materialen.
- Stel het apparaat niet bloot aan open vuur, omdat het kan exploderen.
- Open de behuizing niet, en wijzig geen enkel onderdeel van dit apparaat.

Veiligheidswaarschuwingen batterijen

- Gebruik uitsluitend alkaline batterijen, geen herlaadbare batterijen.
- Neem bij het plaatsen van de batterijen de juiste polariteit in acht (+/-).

- Vervang altijd alle batterijen tegelijk.
- Gebruik nooit nieuwe en gebruikte batterijen door elkaar.
- Verwijder lege batterijen onmiddellijk.
- Verwijder de batterijen als het toestel niet wordt gebruikt.
- Herlaad de batterijen niet en gooi ze niet in vuur: de batterijen zouden kunnen ontploffen.
- Zorg ervoor dat de batterijen uit de buurt van metalen voorwerpen worden bewaard, omdat hierdoor kortsluiting kan ontstaan.
- Stel batterijen niet bloot aan extreme temperaturen, vochtigheid of direct zonlicht.
- Houd alle batterijen buiten bereik van kinderen. Er bestaat gevaar van verstikking.

Gebruik dit product uitsluitend voor het doel waarvoor het is bedoeld!

Neem wettelijke heffingen in verband met de afvoer van batterijen in aanmerking



Oude batterijen behoren niet to het huishoudelijk afval, omdat deze schade aan de gezondheid en het milieu kunnen veroorzaken. U kunt gebruikte batterijen kosteloos inleveren bij uw dealer of inzamelpunten. U bent als eindgebruiker wettelijk verplicht verbruikte batterijen in te leveren bij distributeurs of andere inzamelpunten.

Houd rekening met heffingen in het kader van wetgeving m.b.t. het afvoeren van elektrische apparatuur.



Dit symbool betekent dat u elektrische apparaten aan het einde van hun nuttige levensduur gescheiden van het gewone huisvuil moet weggooien. Lever uw apparaat in bij een plaatselijk inzamelpunt voor afvalverwerking of bij een recyclingcentrum. Dit geldt voor alle landen in de Europese Unie, en

voor andere Europese landen met inzamelsystemen voor gescheiden afval.